

INSTRUCTIONS

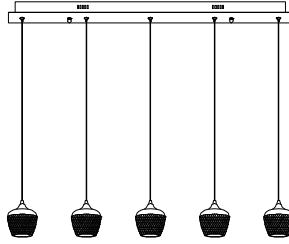

PF91-5LBR-BKS
PF91-5LBR-CH

Safety Instructions

- **CAUTION:** All electrical connections should be done by a qualified electrician.
- Follow and save these instructions.
- Always disconnect power at circuit breaker or unplug from wall outlet before servicing.

Sécurité supplémentaire

- **ATTENTION:** Toutes connexions électriques devraient être exécutées par un électricien qualifié.
- Suivez et gardez ces instructions.
- Coupez toujours le courant au niveau du disjoncteur ou débranchez l'appareil de la prise murale avant l'intervention.

Warning: Risk of burn, always disconnect power and allow time for fixture and bulb to cool down before attempting to replace the bulb.

Avertissement: Risque de brûlure. Assurez-vous de toujours couper l'alimentation et de laisser l'appareil et l'ampoule refroidir avant de remplacer cette dernière.

Unpack your fixture, you should have the following items:

Déballer votre appareil, vous devez disposer des éléments suivants:

A. Mounting plate (plaque de montage)

B. Fixture (appareil)

C. Cap nuts (écrou borgne)

Parts bag (sac de pièces)

1. Screws 4PCS wood and 2PCS metal (vis à bois 4PCS et métalliques 2PCS)

2. Wire nuts 3PCS (serre-fils 3PCS)

3. Allen key 2PCS (clé hexagonale 2PCS)

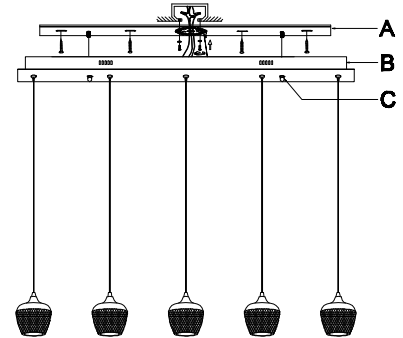

Junction box

Boîte de jonction

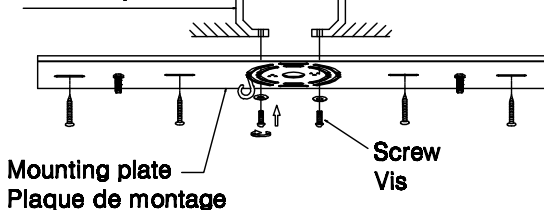

Mounting plate
Plaque de montage

Screw
Vis

Attach the mounting plate to junction box with screws provided.

Fixez la plaque de montage sur la boîte de jonction avec les vis fournies.

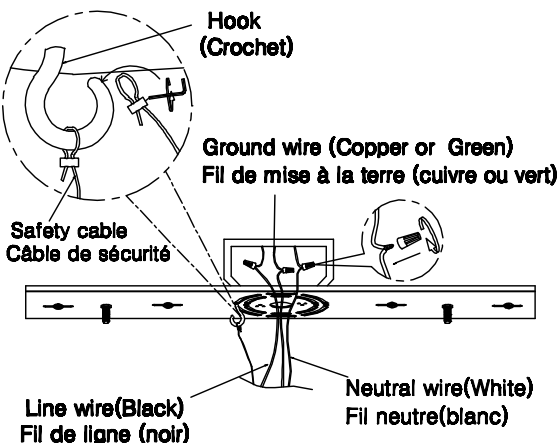

Hook
(Crochet)

Ground wire (Copper or Green)
Fil de mise à la terre (cuivre ou vert)

Safety cable
Câble de sécurité

Line wire (Black)
Fil de ligne (noir)

Neutral wire (White)
Fil neutre (blanc)

Secure the safety cable to the hook on mounting plate. Connect the GROUND WIRE (Green or Copper) from junction box to GROUND WIRE (Labeled) from fixture by using a wire nut. Connect the NEUTRAL WIRE (White wire) from junction box to NEUTRAL WIRE (White wire) from fixture with a wire nut. Connect the LINE WIRE (Black wire) from junction box to LINE WIRE (Black wire) from fixture with a wire nut.

Fixez le câble de sécurité au crochet sur la plaque de montage. Connectez le FIL DE TERRE (vert ou cuivre) de la boîte de jonction au FIL DE TERRE (marqué) de l'appareil à l'aide d'un serre-fils. Connectez le FIL NEUTRE (fil blanc) de la boîte de jonction au FIL NEUTRE (fil blanc) de l'appareil à l'aide d'un serre-fils. Connectez le FIL DE LIGNE (fil noir) de la boîte de jonction au FIL DE LIGNE (fil noir) de l'appareil à l'aide d'un serre-fils.

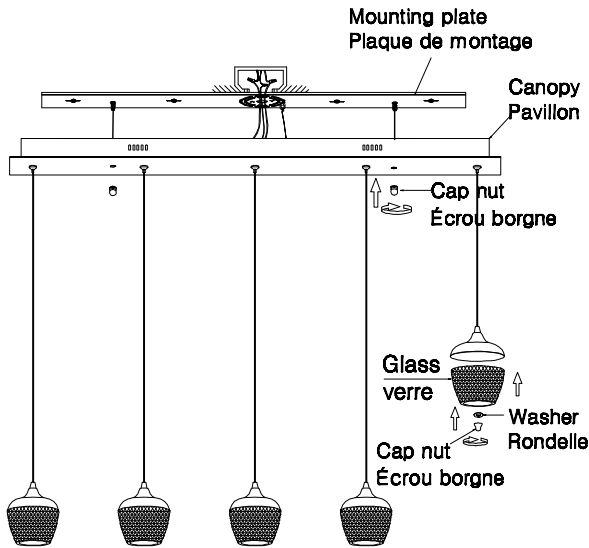

Install the canopy to mounting plate with 2 cap nuts provided.
Install the glass shade and rubber washer to the lampholder

Fixez la pavillon sur la plaque de montage avec les deux écrous-borgnes fournis.
Installer le diffuseur en verre et la rondelle en caoutchouc sur la douille

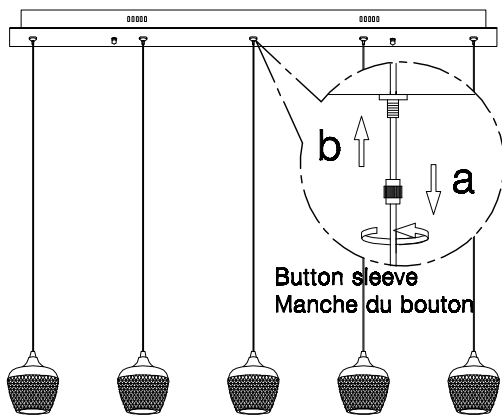

Before installation to ceiling, adjust fixtures to desired length by pushing wire up into canopy, then coiling up excess wire, minor adjustment can be made after installation. To lower or lengthen wire, depress button sleeve located where wire comes out of canopy.

Avant l'installation au plafond, réglez les appareils à la longueur désirée en passant le fil vers le haut dans la canopée, puis en enroulant l'excédent de fil. Des ajustements mineurs peuvent être faits après l'installation. Pour baisser ou allonger le fil, appuyez sur le manche du bouton situé là où le fil sort de la canopée.

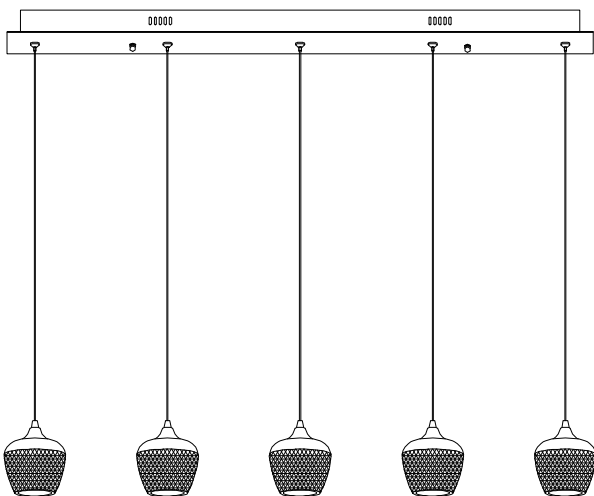

This fixture is designed to dim with a standard Triac forward phase dimmer. Dimming levels will vary by dimmer.

Recommended dimmers:

Lutron MACL-153M

Lutron DVCL-153P

Lutron SCL-153P

Or other compatible LED dimmer controls

Wattage should not exceed 150 watts of product for a 600 watt dimmer.